

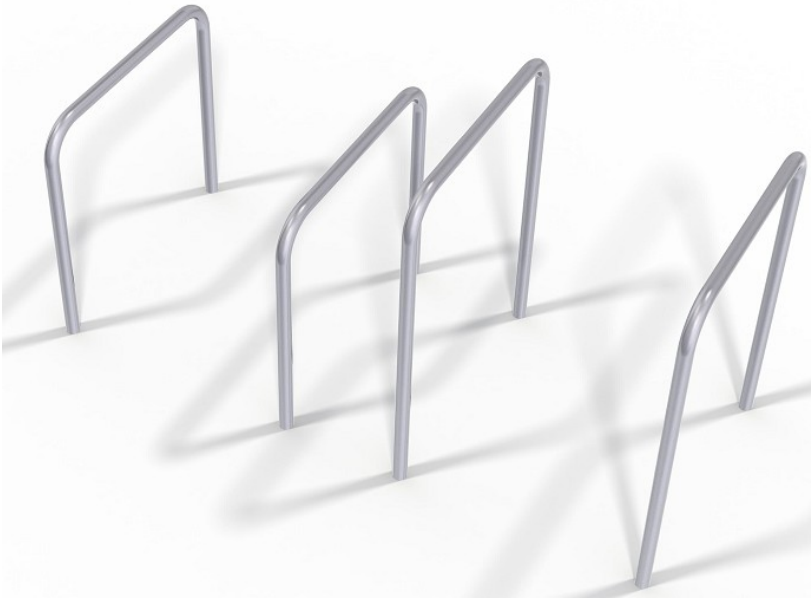

### Low Bars WP 105

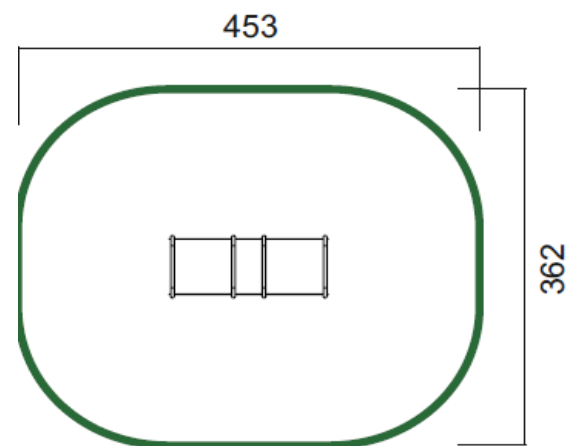

Low Bars Sada paralelních tyčí instalovaných v různých výškách. Vzdálenost mezi prvky je 60 cm. Mohou být použity pro trénink push-upů a cvičení břicha. Maximální hmotnost uživatele 120 kg. Přístroje mohou užívat dospělí a děti od 14 let věku.

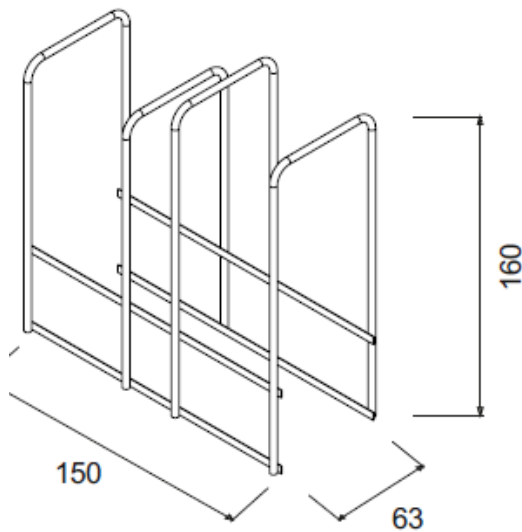
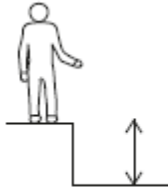
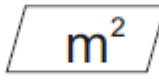

		
0,6 m	16 m <sup>2</sup>	14 →+