

Douhrazda WP 101





Dvou-hrazda pro cvičení v závěsu se skládá ze 2 horizontálních tyčí o délce 20/150/200/240 cm. Tyče jsou instalovány v různých výškách. Umožňují provádět cviky na začátečníka a pokročilé úrovni. Tyče je možno instalovat v různých výškách v rozmezí od 30 cm do 260 cm. Maximální hmotnost uživatele 120 kg. Přístroje mohou užívat dospělí a děti od 14 let věku.

Výška tyčí : 260 cm, 240 cm, 210 cm, 160 cm.

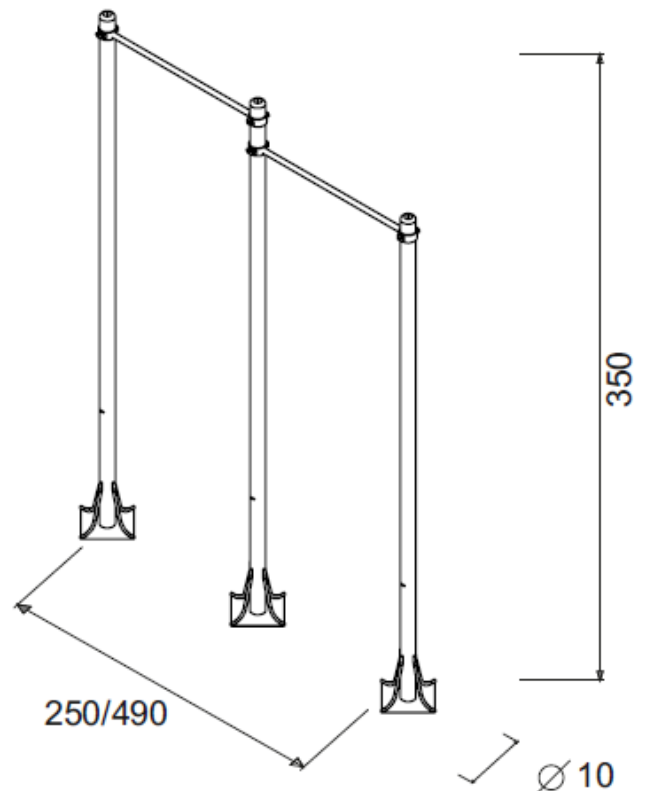
Nutnost instalace bezpečnostního povrchu.

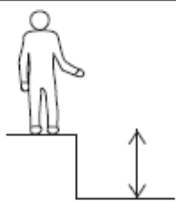
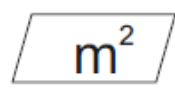

		
2,40 m	31-41	14 → +

Dopadová plocha: 31 m² / 33 m² / 38 m² / 41 m²

